

Andamos

Hogar de Mayores
Barbastro

Número 92
Septiembre 2021



Septiembre 2021 - Nº 92

Depósito Legal:
HU 500/2001

Equipo de redacción:

Taller de periodismo del Hogar de
Mayores del IASS de Barbastro

Maquetación: Ocio y Vida
Somontano

SUMARIO

Pág.

| | |
|---|----|
| Editorial | 2 |
| Noticias | |
| Actividades presenciales en el Hogar | 3 |
| Vuelve el Termalismo Social | 3 |
| Reportajes | |
| Goya | 4 |
| El arquitecto del Hogar | 6 |
| Derecho | |
| Comodato - Precario | 9 |
| Opinión | |
| Hablamos los mayores | 11 |
| Recuerdo a René Alquézar | 12 |
| Cultura | |
| El Museo del Prado | 13 |
| Valle Inclán | 14 |
| García y García | 15 |
| Damas de Hierro | 15 |
| Quiero ser libre | 16 |
| Relatos y pensamientos | |
| Curiosidades en el Terrero | 17 |
| La tienda de Josefina | 18 |
| Barbastro, ayer y hoy | 19 |
| Cocina y alimentación | |
| Cocinar para toda la semana | 20 |
| Cuidate | |
| La vitamina G | 22 |
| Mundo Rural | |
| Un hortelano tradicional | 24 |
| Diviértete | |
| Humor | 26 |
| Mente en forma | |
| ¿Cuántos hay? | 27 |
| Contraportada | |
| Viaje de Jeff Bezos al espacio | 28 |
| Foto Portada: “El Quitasol”, tapiz de Goya | |

Seguimos en clave de pandemia que, aunque parece algo amortiguada, deja secuelas cuyo tratamiento desconocemos. Echaremos mano de nuestro instinto de supervivencia.

Nuestra revista participa en el 275 aniversario del nacimiento del aragonés Francisco de Goya con un reportaje de sus años jóvenes.

Hemos dejado atrás los JJ.OO. de Tokyo con un balance similar a juegos anteriores, aunque con menos “oros”. El medallero mejoró notablemente con la actuación posterior de nuestros deportistas paralímpicos.

FERMA ha comenzado con un nuevo formato que se extiende en el tiempo y que deseamos sea un éxito.

En las “no fiestas” ha habido especial cuidado en mantener el “fuego sagrado” y se han adaptado las celebraciones de acuerdo a lo razonable.

Comenzaremos el nuevo curso y también las actividades del Hogar aunque con ciertas restricciones, pero con más propósitos y esperanzas que nunca. ¡Ojalá que se cumplan!

Para el que quiera consultar los números anteriores de nuestro boletín “Andamos”, están disponibles en la siguiente dirección:

<https://www.aragon.es/-/mayores.-hogares-y-aula-de-mayores#anchor4>

Equipo de Redacción:

- | | |
|---------------------------------|------------------------------------|
| • Vicente Carlos Alvira | • Josefina Guillén |
| • M ^a Isabel Bafaluy | • M ^a Pilar Santorromán |
| • Pilar Cavero | • Rosa Sanz |

E-mail: cdbarbastro.iass@aragon.es

Colaboradores

- | | |
|------------------|-----------------|
| • Antonio Abarca | • Javier Martí |
| • Charo Allué | • Luis Mesa |
| • Rufina Falceto | • Alfonso Ordín |

El contenido de los artículos es responsabilidad de la persona o personas que lo firman, sin que el equipo de redacción ni el Hogar de Mayores del IASS de Barbastro se hagan responsables ni del contenido ni de la forma.

ACTIVIDADES PRESENCIALES EN EL HOGAR

Tras el verano volvemos con muchas ganas de retomar algunas de nuestras actividades presenciales en el Hogar. Durante el mes de Octubre iniciaremos varias que durarán hasta Diciembre, entre ellas:

- Actividades físicas: “Yoga grupo I”, “Yoga grupo II”, “Ponte en forma grupo I)” y “Ponte en forma grupo II”.
- Actividades cognitivas: “Entrenamiento de la memoria” y “Mueve mente y cuerpo”.
- Actividades de Nuevas Tecnologías: “Manejo de Smartphone”.

Las inscripciones se realizarán de forma presencial o telefónica, desde el 13 al 23 de Septiembre. La publicación de las listas de admitidos será el día 24 de Septiembre, a partir de las 14.00 horas.

También próximamente comenzarán las Actividades propuestas por la Fundación La Caixa, de las que iremos informando.

¡Os esperamos a todos!

Andamos

VUELVE EL TERMALISMO SOCIAL

Este mes se puso en marcha el Programa de Termalismo Social del IMSERSO, que contribuye a mejorar la calidad de vida de las personas mayores, así como la promoción del envejecimiento activo, la mejora de la salud y la prevención de la dependencia.

El periodo de inscripción, comenzó el 2 de Septiembre y termina el día 30 de Septiembre de 2021, permanecerá abierto un único periodo de presentación de *nuevas solicitudes de participación* en el Programa de Termalismo Social para Mayores del Imsero para la temporada 2021-2022.

Se recomienda, realizar la solicitud on-line ya que el proceso es mucho más rápido y permite estar acreditado casi de manera inmediata. Quienes tengan dificultad para poder solicitarlo, pueden pedir cita previa con la Trabajadora Social del Hogar de lunes a viernes de 9 a 14h en el teléfono 974 31 26 62.

Podrán obtener información y presentar la solicitud a través de este enlace https://www.imsero.es/imsero_01/envejecimiento_activo/termalismo/index.htm



Andamos

GOYA

El pasado día 29 de enero los Reyes presidieron en la casa natal del ilustre pintor en Fuendetodos, el acto inaugural y central de una serie de actividades, exposiciones y eventos que el Gobierno aragonés tiene organizados este año, para conmemorar el 275 aniversario de su nacimiento. En cuatro apartados principales: actividad expositiva; actividad de investigación y creación; actividades de difusión; y otras que, componen un ambicioso y extenso programa. En los que participarán, entre otras, las tres Diputaciones Provinciales, Fundación Goya, Museo del Prado, y todas aquellas poblaciones e instituciones que estén relacionadas con esta celebración.

La revista 'Andamos' quiere también sumarse a esta importante efeméride con la aportación de un pequeño relato de parte de su vida y obra en sus inicios; quizá la menos conocida y, cómo se forjó el genio en esta primera época, para que un aragonés de raíces humildes, aunque siempre trabajó con determinación y tesón, lograra alcanzar el 'Olimpo' de las artes pictóricas...

Francisco José de Goya y Lucientes nació el 30 de marzo de 1746 en el pueblo aragonés de Fuendetodos a 45 Km de Zaragoza, de donde era originaria, Gracia Lucientes, su madre, perteneciente a una familia de Hidalgos de la baja nobleza de Zaragoza. Pero con este título nobiliario, los hidalgos

conservaban el orgullo y el pundonor del linaje, pero no disponían de recursos económicos la gran mayoría de ellos; es el caso de la familia de Goya que, al parecer, vivía en unas condiciones de extrema pobreza. En cuanto a su padre, José, era hijo de un notario; dorador de profesión que estaba establecido en Zaragoza, y ciertos reveses le habían obligado a cultivar varias fanegas de tierra en Fuendetodos, para dar de comer a su prole una mujer, Rita y tres varones, Tomás, Camilo y Francisco.

La familia se traslada muy pronto a Zaragoza a la calle de la Morería, 13, su padre vuelve a ejercer de dorador y Francisco ingresa en los Escolapios bajo la tutela del padre Joaquín; en sus aulas se hace muy amigo de su condiscípulo Martín Zapater, su amistad perdurará toda su vida. A los trece años comienza su aprendizaje en el taller del famoso pintor de iglesias, José Luzán (1710-1785), les hacía dibujar y copiar en grabados pacientemente las obras de los



Autorretrato de Goya

maestros del barroco italiano tardío; también se aprendía de forma somera la pintura y la mezcla de colores pero sin fomentar y desarrollar las características propias del alumno.

Cuatro años de aprendizaje en este taller donde conocería a Ramón Bayeu, de su misma edad, y al hermano mayor de éste, Francisco, quien sería, con el tiempo, su verdadero maestro. Goya, lo tenía en muy alta consideración en aquella época, quien éste no tardó en desarrollar una carrera brillante, cuando fue requerido en Madrid para colaborar en la decoración del Palacio Real que dirigía, en aquellos momentos, el pintor alemán, Anton Raphael Mengs que, estaba al servicio de los reyes españoles.

Tiempo después, Francisco Bayeu fue nombrado pintor de Cámara y realizó numerosas obras y frescos importantes. Sin embargo Goya, no fue capaz de ganarse el reconocimiento de los círculos artísticos madrileños; en sus desplazamientos a la capital para participar en los concursos que convocaba cada tres años la Academia de San Fernando, no obtuvo la beca que deseaba para ir a Italia. Pero en 1773, Goya pidió la mano de Josefa, la hermana de Bayeu de veintiséis años de edad. La relación y el parentesco con esta familia de pintores fue siempre beneficiosa y más, a partir de este momento.

El joven pintor no desesperó por no lograr la ansiada beca de la Academia, y se fue por sus propios medios a Italia donde aprendió de los grandes maestros: Rafael, Miguel Ángel y el arte del Barroco

italiano, también adquirió una nueva técnica que se aplicaba en el estuco fresco (húmedo) y, por otro lado, pintaba para ganarse el sustento. Por fin, logró los elogios de la Academia de Parma, en



Aníbal victorioso

este caso, por un boceto de pintura histórica, 'Aníbal victorioso contempla Italia sobre los Alpes': después de un año de su estancia en tierras alpinas, a finales de 1771 regresa a España ya con cierto prestigio y a la espera de recibir algún encargo importante.

El primer trabajo no se hizo esperar, y después de su regreso de Italia, inició el primer trabajo sobresaliente en la decoración de una bóveda en la Basílica del Pilar de Zaragoza, cuyo boceto, en primer lugar, fue prescindido de ser aprobado por la Academia de San Fernando; tal fue el entusiasmo que despertó en los encargados de la obra que el requisito no fue necesario. A este le siguieron muchos más trabajos en las iglesias de Zaragoza y de los pueblos de alrededor.

Pero la carrera de Goya da un giro inesperado cuando es llamado a Madrid para trabajar en la Real Fábrica de Tapices, dirigida entonces por Rafael

Mengs. El pintor aragonés realizó, en una primera parte, una serie de obras que fueron supervisadas por su cuñado, ya que él no tenía experiencia en este tipo de obras; y una segunda, para los aposentos del príncipe Carlos y su esposa María Luisa de Parma, con escenas de temas populares y costumbres españolas.

Tuvieron que pasar algunas décadas para que el pintor aragonés desarrollara su estilo propio y esta evolución se produjo con sorprendente lentitud adaptándose a las corrientes según consideraba para su carrera. Podemos observarlo en el 'Cristo

crucificado', obra que le valió para su ingreso en la Academia de Bellas Artes de San Fernando.

Goya fue afianzando su carrera artística y recibía muchos encargos de mecenas, sobre todo, a partir del retrato oficial que le encargó, el conde de Floridablanca; con unos precios que nunca él hubiera soñado. En 1786, con cuarenta años de edad, y una posición social muy acomodada, era ya un pintor muy reconocido y fue contratado por Carlos IV como pintor de la Casa Real. Mientras, no dejó de trabajar en los cartones para los tapices de la Fábrica Real...

Vicente Carlos Alvira

Fuentes: 'Goya', Jean François Chabrun; 'Francisco de Goya', Elke Linda Buchholz; Web: 'Fundación Goya'; 'Goya, Pintor religioso', José Luis Morales y Marín.

EL ARQUITECTO DEL HOGAR

Nuestro Hogar acaba de cumplir 41 años, los mismos que tenía su autor cuando falleció en el trágico accidente aéreo del monte Oiz (Vizcaya), en febrero de 1985. Ambos serían, por tanto, más jóvenes que la mayoría de nosotros. En el siniestro perdieron la vida 148 personas, entre otras: D. Gregorio López Bravo, que fue Ministro de Industria y Asuntos Exteriores, en el régimen anterior; D. José-Ángel Portuondo, pionero de la fecundación in vitro; D. Julián Vinuesa, Ministro boliviano de Trabajo; y, nuestro arquitecto. No hubo supervivientes.



Iglesia Universitaria de Rochester (Nueva York), de Louis Kahn

Las obras del llamado entonces *Hogar del Jubilado*, dieron comienzo en 1974 y tendrían que haber terminado un año después, pero acabaron en 1980, seis años más tarde. ¿A qué se debió tamaño retraso? No lo sé, pero no sería tan sólo a falta de financiación y lo dejó ahí. Fue inaugurado por el Ministro adjunto para la Administración Pública, D. Sebastián Martín Retortillo, el domingo 8 de junio de 1980 y desde entonces han sido muchísimas las personas que lo han disfrutado. ¿Pero saben nuestros mayores quien fue el arquitecto de este bello edificio? Un profesor que



Obras de construcción del Hogar

tuve en la Escuela Superior de Arquitectura de Barcelona nos decía: - “Detrás de cada edificio que ves, hay un hombre (o mujer) que no ves”. El hombre que no vemos, que no veremos nunca, se llamaba **Antonio Espinosa Marín**. Nacido en 1944 en Sanlúcar de Barrameda (Cádiz) y titulado por la Escuela de Arquitectura de Madrid en 1968, con tan sólo 24 años. Fue un arquitecto extraordinario, que nos dejó trágicamente en la flor de la vida, pero que tuvo tiempo de demostrar su talento en las numerosas obras que construyó en tan solo dieciséis años de ejercicio profesional, muchas de ellas en la provincia de Huesca.- Sabiñánigo, Jaca, Broto, Binéfar, Albalate de Cinca, Grañén, Aínsa, Castejón de Sos, Benabarre, Sariñena, Tamarite de Litera y Graus cuentan con residencias, hogares o centros de salud suyos.

El “sentido del lugar”, en su relación con el destino del edificio y las exigencias humanas, tiene una importancia capital en la arquitectura de Espinosa; dicho con otras palabras: escucha su *Genius loci*, expresión romana que significa todo lo que el lugar es y quiere ser. Lo diría él mismo en la rueda de prensa celebrada tras la inauguración del Hogar:

“El Sr. Espinosa señaló que el edificio se ubica sobre el lugar elegido precisamente por sus características especiales para este tipo de Hogares...” (*El Cruzado Aragonés*, 14 de junio de 1980)

Se advierten en su obra influencias de los grandes arquitectos del Movimiento Moderno Internacional. Así en el *Centro de Día*, de Andújar (Jaén) juega con maestría y desenvoltura con líneas horizontales, grandes huecos, terrazas vegetales, vuelos de hormigón y aparejos de ladrillo a semejanza de cómo lo hizo Frank Lloyd Wright, en sus primeras obras. En la *Residència per a Gent Gran*, de Girona, realiza

un ejercicio volumétrico y lingüístico muy de moda en la época, con todos los recursos compositivos de un James Stirling. En nuestro Hogar hay trazas de la obra de Louis Khan, en el que la geometría ocupa un lugar primordial, mimesis que no devalúan un resultado brillante. Y es que siendo un arquitecto joven e ilustrado ¿cómo podía



Primeros días de nuestro Hogar.

sustraerse a esas influencias, a estos modelos egregios, aunque fuera para caer en un cierto eclecticismo? Lo difícil era adaptar muchas de esas soluciones a la identidad del lugar. Y él lo consiguió con brillantez. Si hubiera podido culminar su carrera, que el destino fatal impidió, hoy estaríamos hablando de uno de los grandes maestros españoles de la

arquitectura contemporánea. En cualquier caso los barbastrenses pueden estar orgullosos de tener una obra suya.

En 1981 dirigía yo las obras de construcción de 98 viviendas de promoción pública, para el Ministerio de Obras Públicas y Urbanismo, en Tamarite de Litera, cuando me puse en contacto con el Estudio de Espinosa que estaba al frente de las obras de la Residencia de Ancianos o el Centro de Salud, de esta localidad, para intercambiar criterios acerca de la cimentación de nuestras respectivas obras, a la vista de lo problemático de los suelos. Me reuní en una ocasión con dos o tres personas de su equipo, pero ese día no estaba Espinosa, por lo que no tuve oportunidad de conocerlo personalmente, lo que habría sido para mí un honor.

Sirva este escrito para poner en valor el hermoso edificio de Barbastro y de homenaje a este joven arquitecto, fallecido en tan trágicas circunstancias.

P.D.: M^a Carmen Aguilar Ayerbe es autora de un magnífico artículo sobre este Hogar, en su obra *Arquitectura del siglo XX en Barbastro*.

Antonio Abarca

¹Frank Lloyd Wright (1869-1959). Arquitecto estadounidense, máximo representante de la arquitectura orgánica. Autor, entre otras famosísimas obras, de La Casa de la Cascada y el Museo Guggenheim, de Nueva York

²James Stirling (1926-1992). Arquitecto británico. Autor de La Escuela de Ingeniería de la Universidad de Leicester, considerada una de las creaciones más notables de la arquitectura del siglo XX.

³Louis Kahn (1901-1974). Arquitecto estadounidense de origen estonio. Autor de la Iglesia unitaria de Rochester en Nueva York y el Consulado de los EE.UU. en Luanda (Angola), que pudieron influir en nuestro autor.

COMODATO - PRECARIO

En alguna ocasión hemos oído expresiones como “vivienda que está habitada en **PRECARIO**” o también cuando nos referimos a un bien inmueble comentar que “la vivienda está cedida a través de un contrato de **COMODATO**”.

El **Comodato** está regulado en el Art. 1740 del Código Civil, por el cual una de las partes, en este caso el titular de una vivienda, cede a la otra parte dicha vivienda para que haga uso de ella por un tiempo determinado y al cumplir el plazo fijado en el contrato o “si ha concluido el uso para el que se prestó” vuelva a su titular”. Hay que tener en cuenta que para que se considere contrato de Comodato debe de ser gratuito, sin que el propietario del piso reciba ningún tipo de contraprestación.

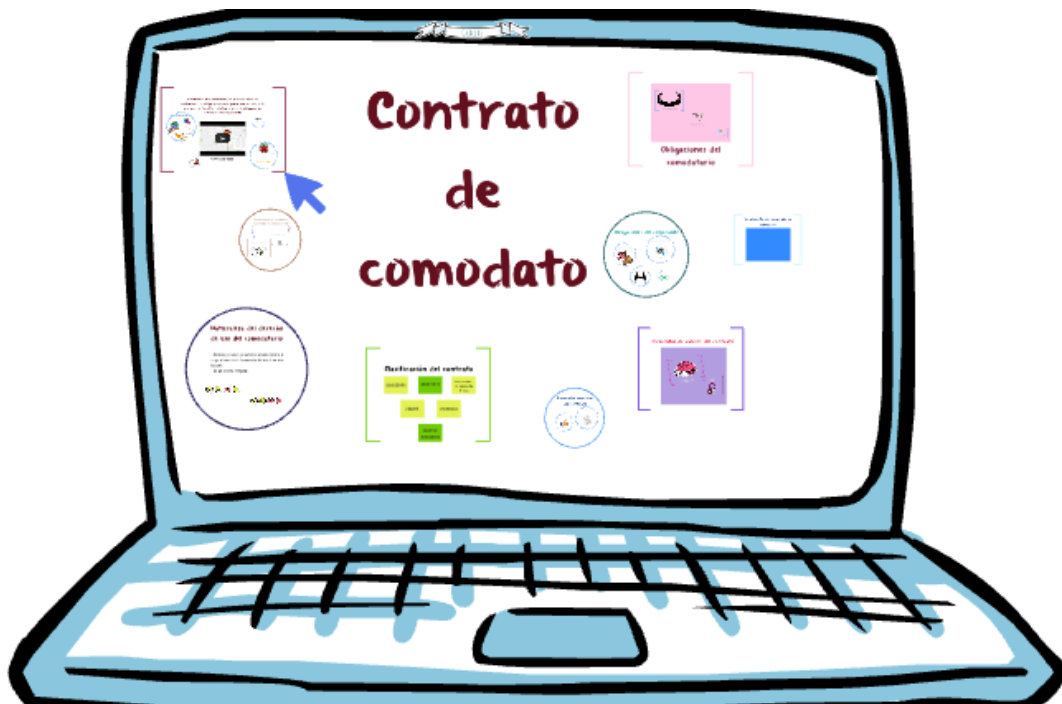

Precario es cuando en la misma situación anterior, el propietario de la vivienda cede la posesión a un familiar por tolerancia, sin determinación del tiempo ni del uso y sin precio. En este caso la diferencia está en que el titular (comodante) puede recuperar la vivienda cuando desee.

Comodato y Precario son figuras jurídicas tan parecidas que según la Jurisprudencia, dependiendo de los acuerdos entre las partes y las pruebas que se efectúen estaremos ante un Precario o Comodato

Es interesante comentar la sentencia del Tribunal Supremo de 2010 en el siguiente caso real.

Don Mariano, propietario de una vivienda, cedió su uso y disfrute a su hijo para que fijara su domicilio con su esposa e hijas. Al cabo de un tiempo el matrimonio decide separarse, adjudicándose en la sentencia de separación la vivienda a favor de

Carmen, la ex esposa de su hijo.

Para poder recuperar la posesión de la vivienda Don Mariano ejercitó la **acción de desahucio por Precario** contra la ex mujer de su hijo. El Juzgado de Primera instancia calificó la relación entre las partes de **Comodato** con lo cual desestimó la demanda.

Don Mariano, como no está de acuerdo con la sentencia dictada, solicita el desalojo de la vivienda recurriendo ante la Audiencia Provincial que decide lo siguiente: " Se estima el recurso de apelación formulado por Don Mariano contra la Sentencia dictada por el señor Juez del Juzgado de Primera Instancia y con revocación de la misma, se estima la demanda formulada por la parte apelante, y se declara que la demandada ocupa en **Precario la vivienda**"

La Audiencia condena a la ex mujer de su hijo a desalojar la vivienda en un



plazo determinado con apercibimiento de lanzamiento si no lo hace en el periodo voluntario puesto que Don Mariano actuó como propietario cediendo gratuitamente dicha vivienda para su uso como hogar familiar.

La ex mujer del hijo de Don Mariano recurre en **casación** pero el Tribunal Supremo considera que la sentencia de la Audiencia Provincial se ajusta a derecho y la mantiene en **casación**.

Según la Jurisprudencia, "cuando se trate de terceros propietarios que han cedido el inmueble por razón del matrimonio, salvo que exista un contrato que legitime el uso de la vivienda, la relación entre los cónyuges y el propietario debe enfocarse el tema desde el punto de vista patrimonial y no del derecho de familia, porque las consecuencias del divorcio/separación no tienen que ver nada con los terceros propietario".

La conclusión en este caso es que al considerarse la situación en **Precario**, Don Mariano, recuperó la posesión de su vivienda.

Charo Allué

HABLAMOS LOS MAYORES

Siempre me han gustado las historias que contaban los mayores, con mi abuela iba a visitar a sus amigas y mi abuelo sabía todos los romances y refranes existentes, ahora sigo escuchando a personas que admiro aunque no pensemos igual, por eso traigo aquí un compendio de opiniones surgidas a consecuencia de la pandemia, y también de su visión de la vida.

María Galiana, sevillana, actriz, 85 años: Me parece muy humillante cómo nos tratan a las personas mayores cuando vamos al médico o al banco... Todo el mundo te tutea, te chilla como si estuvieras sorda o como si fueras tonta.

Leopoldo Abadía, zaragozano, 87 años, ingeniero, tiene casi cien mil seguidores en las redes sociales: Hay que saltarse la parte de la pandemia de los telediarios. No hay necesidad de que nos amarguen a todos.

Antonio Garrigues Walker, madrileño, jurista, 86 años: Hay gerontofobia. Los jóvenes nos miran con compasión. Y la piedad puede ser durísima.

Teresa Gimperá, barcelonesa, actriz, 84 años, fue musa en los sesenta y setenta: Lo peor de este virus es que me estoy perdiendo la vida de mi familia. Ahora que estoy jubilada y podría hacer lo que me diera la gana, me tengo que fastidiar aquí como una solterona abandonada.

Padre Ángel, asturiano, 84 años, sacerdote, fundador y presidente de Mensajeros de la Paz:

Creo que los ochenta años son mejores que los treinta, aunque, claro, uno quiera seguir viviendo. Ahora tengo el corazón roto, se nos han muerto casi quinientos abuelos en las residencias de Mensajeros de la Paz.

Lidia Falcón, madrileña, 85 años, política, fundadora del Partido Feminista: Estoy enfadada con las generaciones nuevas, son unas indiferentes y tienen que concienciarse de que el enemigo no está derrotado.

Tarsy Carballas, lucense, 86 años, científica del CSIC: Llevo confinada casi todo el tiempo porque tengo una enfermedad de corazón. Creo que la formación de esta generación de jóvenes no es tan buena como la que tuvimos en la mía.

Miguel Milá, barcelonés, 90 años, leyenda viva del diseño industrial: Entré en una clínica con el fémur roto y allí cogí todas las bacterias y virus, incluida la COVID-19, me pasé ingresado cuatro meses, me mandaron a casa todavía con coronavirus y

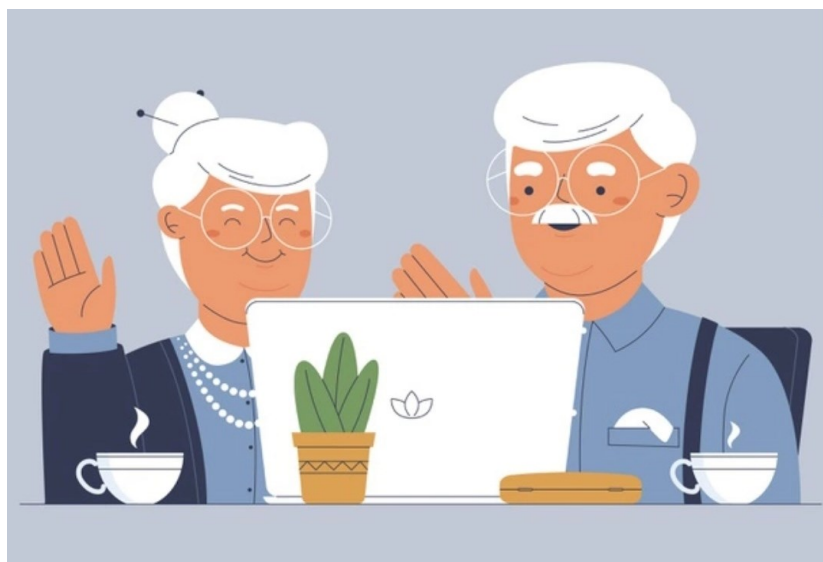

veía a mi mujer por la ventana, el día que logré ponerme en pie, abrí la ventana y le canté: “Cuando se quiere de veras, como te quiero yo a ti”

José Luis Gómez, onubense, 80 años, actor y director teatral: Envejecer es algo inexorable, pero el cómo envejecer está en nuestras manos.

Juan Fernández Palacios, director del Centro de investigación Ageingnomics de la Fundación MAPFRE: La jubilación obligatoria es un anacronismo. No podemos permitirnos el lujo de mandar a casa a una persona de sesenta años en plenitud de su experiencia. Es injusto y un error.

Rosa Sanz

Fuente: XL SEMANAL de marzo de 2021

RECUERDO A RENÉ ALQUÉZAR



Quiero recordar a René Alquézar Zamora cuando han pasado ya unos meses de su fallecimiento. Mi familia mantuvo con él una estrecha relación que yo he seguido conservando.

René vivió su infancia en Laluenga y Berbegal. Más tarde emigró a Barcelona para completar su formación en gestión empresarial e idiomas y aunque se afincó allí, nunca perdió el contacto con sus raíces.

Se casó con Aurea de Laperdiguera, una mujer que le dio su apoyo aceptando aquel carácter aventurero que le llevó a viajar por todo el mundo convirtiéndose en un trotamundos incansable.

Aragonés inquieto llevaba en su mochila el interés por la tierra y las piedras, la música clásica, la lectura y todo aquello que significaba cultura.

Plasmó las experiencias de sus viajes y sus conocimientos en reportajes y artículos en la revista *Pinceladas* en el Centro Cultural Espacio Castillo de Montearagón de la Obra Social de Ibercaja en Huesca, también en el Centro de Congresos de Barbastro, en Canal 25, etc. (Alguno de ellos presentados por Antonio Latorre)

Para finalizar este pequeño homenaje quiero contar una anécdota: siendo niño, su padre organizó un viaje a Barbastro y, unos días antes le comentó: “si te portas bien vendrás conmigo” ¡Que ilusión le hacía! Y mucha porque tenía ahorradas dos pesetas con la ilusión de comprarse una “navajeta” para sacar punta a los lápices.

Dicho y hecho, padre e hijo cogieron el carro y a la capital. René vio su ilusión cumplida y volvió a casa con la dichosa “navajeta”.

Josefina Guillén

UN PASEO POR EL MUSEO DEL PRADO

El Museo del Prado de Madrid, está considerado como uno de los principales museos del mundo y primera institución cultural del país. Ha inaugurado una exposición permanente que nos acerca a los 200 años de su historia y de la evolución de sus edificios.

Entre las 265 piezas expuestas se presentan más de 50 fotografías, 9 maquetas, documentos, postales, grabados, planos y objetos de la vida cotidiana de la institución que permitirán al visitante recorrer la historia del museo.

Carlos III, en el marco de su proyecto de modernización de Madrid, impulsó la urbanización del Salón del Prado. Ligado a este paseo, se creó un campus científico integrado por el Observatorio Astronómico, el Jardín Botánico y un edificio destinado a Academia de Ciencias y Gabinete de Historia Natural.

El ministro Floridablanca encomendó el diseño del proyecto definitivo al arquitecto Juan de Villanueva como Gabinete de Historia Natural.

Fue inaugurado como Museo Real de Pinturas el 19 de noviembre de 1819 después de varios proyectos, reformas y arquitectos por la Reina Isabel de Braganza, segunda esposa de Fernando VII.



Museo del Prado

En la muestra, podemos encontrar el nombramiento de Picasso como Director del Museo, el Premio

Princesa de Asturias concedido al Prado en 2019, un cartel informativo de los precios de entrada en la década de los años 20 o un armario con herramientas y útiles históricos de restauración.

La exposición convive con las exposiciones permanentes, con las exposiciones temporales y el resto de actividades programadas por el Museo.

Con esta iniciativa, tenemos a nuestra disposición, un interesante viaje para conocer el nacimiento y evolución de nuestro Museo Nacional.

Para realizar la visita virtual: <https://unpaseoporelprado.elmundo.es/prado-200/un-paseo-literal-por-200-anos-de-historia>

Pilar Cavero

VALLE INCLÁN

Valle Inclán nació en Villanueva de Arosa 1866, tuvo una dedicación total a su vocación literaria, y además tenía una especial sensibilidad para absorber la realidad que le circundaba. Viajó a Méjico donde hizo colaboraciones periodísticas y conoció las nuevas corrientes literarias, regresó a Madrid para vivir la bohemia de la capital: tertulias apasionadas, vida noctámbula, discusiones y extravagancias.

CONTINUACIÓN

Mi madre se levantó conmigo en brazos, y me llevó al estrado para que besara a las dos señoras. Yo jamás sentí tan vivo el terror de Doña Soledad. Me pasó una mano de momia por la cara y me dijo: ¡Cómo te le pareces!

Y mi abuela murmuró al besarme: ¡Reza por él hijo mío!

Hablaban de mi padre que estaba preso por legitimista en la cárcel de Santiago. Yo, conmovido, escondí la cabeza en el hombro de mi madre, que me estrechó con angustia:

¡Pobres de nosotros, hijo!

Después me sofocó con sus besos, mientras sus ojos tan bellos, se abrían sobre mí enloquecidos, trágicos:

¡Hijo de mi alma, otra nueva tragedia nos amenaza!

Doña Soledad dejó un momento la calceta y murmuró con la voz lejana de una sibila: A tu marido no le ocurre ninguna desgracia.

Y mi abuela suspiró:

Acuesta al niño.

Yo lloré aferrando los brazos al cuello de mi madre:

¡No quiero que me acuesten! Tengo miedo de quedarme solo. ¡No quiero que me acuesten!

Mi madre me acarició con una mano nerviosa, que casi me hacía daño, y luego, volviéndose a las dos señoras, suplicó sollozante:

¡No me atormenten! Díganme qué le sucede a mi marido. Tengo valor para saberlo todo.

Doña Soledad alzó sobre nosotros la mirada, aquella mirada que tenía el color maléfico de las turquesas, y habló con la voz llena de misterio... (continuará)



Rosa Sanz

GARCÍA Y GARCÍA

Hispavia, una aerolínea low cost de poca monta, se encuentra en graves dificultades económicas. En un intento desesperado por salvar la compañía, deciden contratar simultáneamente a un prestigioso consultor de aerolíneas y a un experto mecánico en paro.



Los dos se llaman Javier García. La casualidad y la desorganización de la empresa harán que sean confundidos e intercambien sus papeles.

Es una alocada comedia sin más pretensiones que hacernos reír un rato.

Como curiosidad comentaros que gran parte de la película se ha rodado en el centro histórico de Teruel y en su aeropuerto.



DAMAS DE HIERRO

Inkeri tiene 75 años y está planeando enterrar a su marido, al que acaba de matar de un sartenazo, en el jardín de su casa.

Cuando se da cuenta de que va a pasar el resto de su vida en la cárcel, se lanza a un enloquecido último viaje con sus hermanas Sylvi y Raiili.

Nominada a mejor comedia en los premios del Cine Europeo

Una comedia que a la vez nos muestra tristeza y corazón con una relación amor y odio

entre las hermanas.

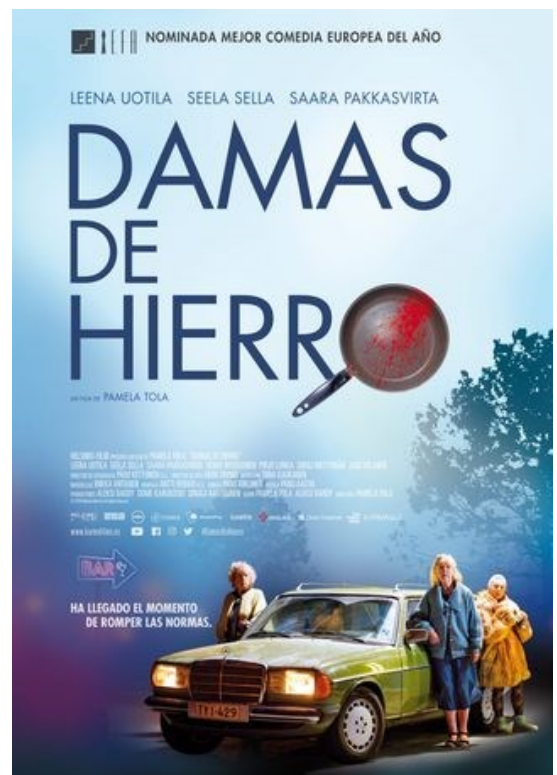

Andamos

QUIERO SER LIBRE

Cuando yo me siento triste
sin motivo ni razón
me paseo por el campo
y al contemplar una flor
escondida entre la hierba,
la tristeza se me quiebra
al contemplar esa flor.

Del pájaro escucho el canto
Y le quiero preguntar:
¿Por qué se siente contento
si no posee ni hogar?

Más la respuesta me llega
cuando le vuelvo a mirar.
El tiene lo que desea.
Goza de su libertad.

Es algo que el ser humano
no ha aprendido a valorar
hipotecando su vida
por todo lo terrenal.

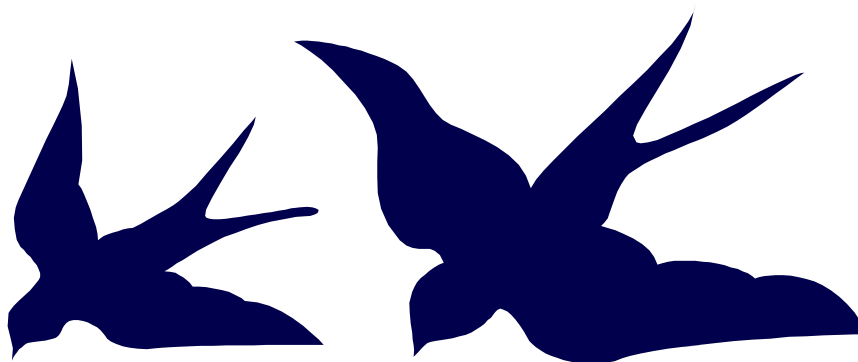

Rufina Falceto

CURIOSIDADES EN EL TERRERO

Es una zona situada en un montículo que se encuentra a poca distancia del centro de Barbastro.

En lo más alto, hay una cruz desde la que se divisa toda la localidad. No sé a quién pertenece ese terreno. Hoy, el terrero se ha convertido en un barrio con una gran parte de viviendas unifamiliares y adosadas.

Recuerdo que, por las tardes, veíamos subir a grupos de seminaristas de los *Misioneros del Corazón de María* de paseo hacia el terrero, ya que mi familia tenía un negocio de almacén de carbones y leñas enfrente de la subida.

Los Misioneros tiene su iglesia en la calle Joaquín Costa y su casa y el Museo de los Mártires Claretianos en la calle Conde, actualmente todo reformado.



Cruz de El Terrero

Allí conocí al Padre Calvo, Padre Sanzol en sus bodas de oro, y otros muchos: Padre Casaldaliga, Padre Mir, ...

Los últimos misioneros que conocí a cargo del Monasterio del Pueyo fueron el Padre Juan y el Padre Ramos. Cuando ellos faltaron y a falta de misioneros, el Obispado trajo a la orden del Instituto del Verbo Encarnado que son los que lo ocupan actualmente.

Quiero recordar anécdotas de aquellos tiempos...

El Padre Fandós vino de otro país y trajo un lorito que colocaron en el balcón. Al poco tiempo, tuvieron que sacarlo porque no paraba de decir tacos a todo el que pasaba por la calle y el dichoso lorito acabo en el estudio de fotografía de las Hermanas Gallifa.

Para Pascua se repartía agua bendita y la costumbre era bendecir primero el almacén y luego el domicilio

En el colegio, los jueves por la tarde nos llevaban de *merendeta* al Terrero y ese día disfrutábamos mucho, era una tarde especial

Todo aquello va camino del olvido, cada uno tiene ahora sus costumbres.

Entonces hacía falta muy poca cosa para ser felices.

¡Qué tiempos aquellos!

Josefina Guillén

LA TIENDA DE JOSEFINA

Siendo niño, al comienzo de los cincuenta, cuando mi madre salía a la compra y yo tenía vacaciones me llevaba con ella. Si los recados que tenía que hacer le iban a ocupar poco rato, me dejaba en la tienda de **Josefina** en plena calle Monzón, enfrente de mi queridísima tía Cruz.

A mí aquella tienda me gustaba. Un aroma a pastillas de **Caldo Magi** la inundaba. Josefina hablaba con la clientela y pesaba lo que vendía en una balanza de dos platillos. Sacos por aquí y por allá llenos de productos, una báscula para pesar lo que entraba, un sillón de mimbre y un par de gatos que merodeaban que andaban a sus anchas por el local. Caos.



Me entretenía mirando a la calle sentado en el sillón de mimbre que me envolvía. Al otro lado, el Sr. Clavero con sus gafas colocadas por encima de la frente, se afanaba en colocar bien los botijos en forma de gallo con sus crestas increíblemente rojas, y el Sr Perico, el del estanco, entraba y salía de su establecimiento, que tenía un mostrador con un agujero por el que me dejaba echar los céntimos al cajón cuando le compraba cerillas. Pero sobre todo, el cariño que me profesaba Josefina hacía que la espera siempre se me antojara corta.

Un señor alto que llevaba una bata enorme gris, entraba y salía de la tienda muy a menudo. Tenía un caminar raro, arrastraba bastante una pierna, su barbilla temblaba y el gesto de la cara también era extraño. Cuando se cruzaba conmigo Josefina observaba cómo lo miraba. Un día cuando él no estaba, me explicó, **“el Sr. que te parece raro, es mi hermano Antonio y, aunque no lo parezca, es muy listo, sabe mucho más que yo de cuentas y es bueno y cariñoso, pero un día, algo paso en su cabeza y se quedó así.”** Luego mi madre me explicó que fueron los bombardeos de la guerra la causa de todo y me confirmaba que era una persona buena.

Llegué a admirarlo. Él lo notó y cuando nos cruzábamos, me dedicaba una mueca que yo entendía como una sonrisa y me acariciaba la cabeza. Josefina lo advertía y me envolvía con su mirada azul llena de cariño y ternura.

Aprendí la lección y cuando veo a alguien en circunstancias semejantes me acuerdo de Antonio, una de las personas que conforman mis recuerdos.

Alfonso Ordín

“Una buena parte somos la prolongación de nuestro pasado, el resultado de un recuerdo” (Pío Baroja).

BARBASTRO, AYER Y HOY

AYER: Primer cuarto del siglo XX. En la parte derecha la estación del ferrocarril Barbastro-Selgua. En primer término, llega a verse parte de la plataforma giratoria donde "LA BURRETA" daba la vuelta para cambiar de sentido.

A la izquierda la salida de Barbastro a Monzón por carretera en la que estuvo, por este orden, el molino de Lafarga, la industria La Olearia, en la que se fabricaba jabón, aceite,...y años más tarde las instalaciones de CAMPSA con unos grandes depósitos de almacenamiento de combustibles que se abastecían de los vagones cisterna que llegaban por tren.

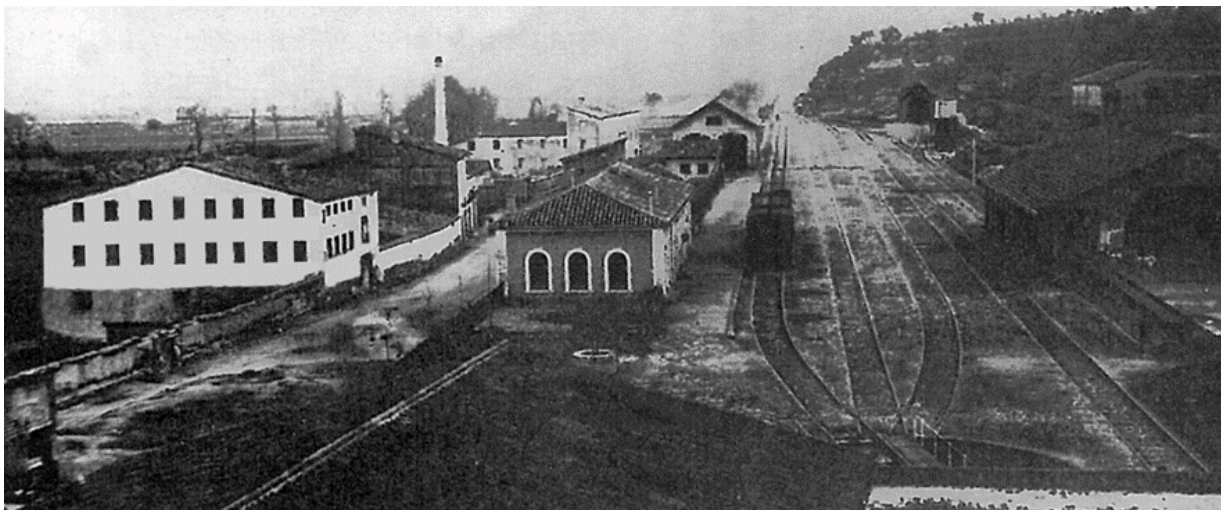

HOY: No queda rastro alguno de lo que fue todo el complejo ferroviario del tren en Barbastro. Una gran avenida, flanqueada por enormes edificios de viviendas, es ahora el resultado de una reurbanización espectacular. Solo su nombre, Avda. Estación, recuerda lo que aquello fue. A muchos nos hubiera gustado que en su recuerdo se hubiera colocado un símbolo decorativo bien visible relacionado con el ferrocarril.

Aunque en la foto no se ven el Palacio de Congresos y el recinto ferial, dan vida a una zona de la ciudad que se vería multiplicada si un día los terrenos del cuartel General Ricardos fueran utilizados para....



Javier Martí

COCINAR PARA TODA LA SEMANA

Con un poco de organización y dedicándole una tarde a la semana podemos comer rápido, bueno y barato el resto de los días. Aunque es algo que se viene haciendo desde que las mujeres, que históricamente han sido las encargadas de alimentar a las familias, se incorporaron al mercado laboral, ahora se ha convertido en tendencia y cómo no, le han puesto un nombre en inglés: *batch cooking*, o "cocina en serie".

No es algo nuevo, pero queremos recordarlo porque cierta planificación en la cocina nos permite *un interesante ahorro de tiempo y de dinero*.

Tendremos *más tiempo* durante la semana, ensuciaremos mucho menos lo que se traduce también en más tiempo, controlaremos el gasto y tendremos la nevera llena de la comida que realmente nos apetece y conviene evitando los picoteos y la comida basura por las prisas.

Además, el tener una lista nos facilita la compra sin gastar en cosas que se acabarán estropeando en la nevera; *por tanto, ahorro de dinero*.

Hay un riesgo, si no lo hacemos bien, puede resultar aburrido por repetición de menús o si no nos acordamos de descongelar la víspera el menú del día siguiente.



Planificación

Pensar los menús:

Lo primero que tenemos que hacer poner por escrito los menús para toda la semana, distintas combinaciones de lunes a viernes. Los fines de semana es posible que hagamos otro tipo de comidas, comamos fuera o con familiares.

Valoramos cuántas de ellas serán platos únicos o platos de cuchara, ensaladas,

verduras, etc., teniendo en cuenta que sea una alimentación equilibrada para nuestra salud.

Preparar la lista de la compra:

Cuando vayas a hacer la lista de la compra, piensa primero en lo que ya tienes en la nevera para darle salida, comprueba lo que hay en el congelador y asegúrate de no comprar nada que ya tienes.

Aprovecha los alimentos de temporada y de la huerta si tienes.

Ten en cuenta también que un solo preparado, por ejemplo, unas verduritas cocidas, puede servir para varias preparaciones: una guarnición y una crema de verduras. etc.

Preparar el material de conservación:

Según cuando vayamos a consumirlas, tendremos que pensar en su conservación: algunos menús podrán guardarse uno o dos días en la nevera, otros al vacío y otros será necesario congelarlos.

Una vez cocinadas las recetas, necesitaremos recipientes, tarros y bolsas de congelación de diferentes tamaños para ajustar las raciones. Marcaremos los envases con el número de raciones que contiene y la fecha y ordenaremos en el congelador y nevera.

A cocinar

Ya tenemos la compra y las recetas para toda la semana, hay que empezar con varias elaboraciones a la vez con todos los electrodomésticos: el robot de cocina y el microondas nos facilitarán la tarea. En el horno podemos hacer a la vez varias preparaciones simultáneas para aprovechar la energía. Si es posible, elegiremos una franja horaria con la tarifa eléctrica más barata.

Almacenaje y conservación

Tener una lista actualizada de las reservas en una pizarra o un papel pegado con un imán en la nevera, nos permitirá saber siempre de qué disponemos,

Descongelar y calentar

Es muy importante saber cómo debemos descongelar los menús. Siempre es mejor descongelarlos poco a poco colocándolos la noche anterior en la nevera. A la hora de calentar la comida, aunque se utilice mayormente el microondas, alguna preparación necesitará que utilicemos la plancha o una olla para hacer un poco de chup chup para su terminación.

Al finalizar todo el proceso del cocinado y de la conservación, hay que limpiar y recoger la cocina y ya podemos disfrutar de los menús durante toda la semana.

¡Importante! Hay que seguir del principio al final las normas básicas de seguridad alimentaria tanto en la manipulación, como en el transporte y conservación para evitar la pérdida de nutrientes en nuestros platos.

¿Lo estás haciendo ya así? ¿Quieres probar a ver si te facilita el día a día?

Andamos

¿QUÉ ES LA VITAMINA G?

La vitamina G o vitamina GREEN (verde en inglés), es un concepto acuñado por una serie de investigadores holandeses el año 2006 que se utiliza para medir el impacto positivo que producen los espacios verdes sobre la salud y el bienestar de las personas. Por lo tanto, no estamos hablando sobre una vitamina que requiera ir a una farmacia para conseguirla. Así se llama a la energía que nos da el contacto con la naturaleza y que parece demostrado que mejora nuestra salud.

Algunos de sus posibles beneficios son:

- Reduce el estrés: estar en contacto con la naturaleza relaja y tiene efectos calmantes. Un estudio realizado en Japón mostró que las personas que caminaban por bosques y parques todos los días, tenían un nivel más bajo de la hormona del estrés, el cortisol, tenían un pulso normalizado y una presión arterial más baja que aquellos que caminaban en la ciudad.
- Refuerza el sistema inmune: al parecer y como consecuencia de rebajar el estrés, el sistema inmune sale reforzado y es más difícil enfermarse.
- Disminuye el tiempo de convalecencia tras una enfermedad.
- Mejora la productividad. Es importante tener un entorno con flores plantas y sonidos de la naturaleza si se puede.

En un mundo donde el 50% de la población vive en áreas urbanas (en España esta cifra llega hasta el 80%), nuestra falta de relación con la naturaleza cada vez preocupa más.

En la sociedad occidental actual, la mayor parte de los niños viven en entornos urbanos llevando una vida muy sedentaria. Gran parte de ellos no tienen contacto con espacios naturales de forma habitual a pesar de los múltiples efectos positivos a nivel físico, psíquico, social y académico que ello conlleva.

Por tanto, habrá que hacer un esfuerzo en procurarles el contacto con la naturaleza y otros seres vivos para facilitar su desarrollo.



La Organización Mundial de la Salud (OMS) estima que las ciudades deben tener como mínimo un espacio de 10 m² de áreas verdes por habitante.

Un equipo de investigadores del Reino Unido ha concluido que cinco minutos en contacto con la naturaleza bastan para que se produzca un impacto positivo en la salud mental.



Los paseos por el bosque son muy beneficiosos

El silencio de la naturaleza tiene un misterioso efecto calmante, permitiendo estar en paz con tus pensamientos.

En resumen, puede decirse que *la vitamina G, estar en contacto con la naturaleza mejora el bienestar general.*

Nuestra receta para tomar esta “vitamina”:

- ir a la montaña, pasear por una playa desierta, hacer un picnic a un lado del sonido relajante de una cascada o
- pasear en un parque de tu ciudad con árboles, flores, pasto, pajaritos, mariposas o abejas.

Tenemos la suerte de vivir en una zona que nos permite disfrutar de la naturaleza diariamente, aprovechemos pues esta ventaja y hagamos acopio de esta vitamina.

Si además afirman que la naturaleza también te ayudará a sentirte más joven, ¿a qué esperamos para salir al campo o al parque todos los días?

Pilar Cavero

Fuentes: <https://naturaindomita.com/noticias/363-natura-indomita-fuente-natural-de-vitamina-g>
<https://silviacabrerapsicologia.com/2014/07/29/infancia-y-vitamina-g/>

UN HORTELANO TRADICIONAL

“Cuando yo era pequeño (12-14 años) en casa se cultivaba la huerta y se hacía de todo, pero principalmente, pimientos, cebollas y plantas de cebollino para vender en la plaza de Graus. Toda la familia se implicaba en estas tareas y muchas veces cuando iban a vender ya dormían la noche anterior en la misma plaza junto a las mercancías y para las ferias de San Miguel (29 de septiembre) hasta tres días y se lavaban en el río Ésera”.

Quién nos cuenta esto es Victorino Otto Gairín de Estada, un hortelano que desde niño aprendió de sus padres y con sus hermanos el oficio y, que hoy, ya veterano, se prodiga en dar algunos consejos a los que pretendemos practicar la difícil, pero amena, labor de cultivar un huerto. Se muestra muy satisfecho en general de lo que llevamos de temporada, aunque ha habido



Victorino con el peral injertado

días de mucho calor que han perjudicado a las plantas, pero tiene buena cosecha de tomates del pueblo, cuyas semillas originales, él mismo viene seleccionando cada año de una variedad de tomates rojos carnosos de buen tamaño y un sabor suave-exquisito.

Se queda algo pensativo, antes de seguir comentando, por la expresión de su mirada se nota que está algo emocionado recordando vivencias de su pasado infantil y juvenil en la casa materna; es el menor de cuatro hermanos tres varones y una mujer; donde María, su madre, junto a su padre, Ramón, recaía la responsabilidad de los cuidados del huerto, quien sabiamente proyectaba y establecía las labores, fertilización orgánica y recogida de semillas en las época más adecuada para cada cultivo. La huerta era una fuente de ingresos importante para los del pueblo que, vieron aliviadas sus economías en épocas difíciles, con el recaudo que les proporcionaba la venta de frutas, verduras y plantas en las plazas de Graus y Barbastro. Después de la venta, en las tiendas de ultramarinos compraban algún tajo de bacalao sazonado entero, latas de escabeche; en la ferretería, alguna herramienta de podar y algún apero, y en la juguetería, algunos juguetes y muñecas para los críos/as.

Estada es una población privilegiada por los cauces de agua que surcan su suelo; pegada al río Cinca (margen izquierda), a sus pies discurren los canales de ‘Aragón y Cataluña’ y de ‘Hidronitro’ (Embalses del Cinca) y la acequia ‘Molinar’ de

riego para las huertas. Además de disponer de recursos hídricos en abundancia, las tierras de la partidas de 'Nuguera', son fértiles y excelentes para el cultivo de melones, melocotones, cerezas, peras, manzanas...y, la de los 'Tapias', se crían deliciosas verduras, tomates, cebollas,... en general toda clase de hortalizas que son muy apreciadas por los consumidores.

Victorino, es un hortelano tradicional que mantiene las costumbres de antaño, y al que ayuda cuando la faena aprieta, Pilar Bellostas, su mujer; también de raíces hortelanas que conoce de mil maneras la cocina para preparar succulentos platos de los productos naturales que les proporciona su huerta, también conoce los secretos para hacer de forma artesanal todo tipo de conservas, de tomate, ciruelo, melocotón, albaricoque,... Es lo que tiene vivir y pertenecer al mundo rural, que desde pequeños se aprende de los mayores y adquieres conocimientos, procesos y toda clase de técnicas.

Recuerda el esfuerzo que suponía para toda la familia el cultivar las '*judías secas*' en los rastrojos del cereal, en campos grandes se sembraban una semana antes de las fiestas de Santa María Magdalena (22 de Julio), se implicaban todos porque además de ser una faena dura se hacía durante las fiestas patronales, *"después del baile íbamos a 'entochar' con cañas las judieras que resultaban ser muy buenas y tenían mucha venta tanto las blancas como las de riñón; también hacíamos una buena selección de las mejores semillas para la cosecha siguiente, esto era sumamente importante y lo mismo con la de las cebollas, ajos, remolacha, tomate, coles y lechugas; para luego guardar bien, privando de humedad y de ácaros"*. En su casa ya se hacían los semilleros de las principales plantas que cultivaban desde tiempo atrás. *"No creas, hay que saber y tener en cuenta una serie de particularidades y procesos para seleccionar y guardar las semillas"*, nos comenta, Victorino.

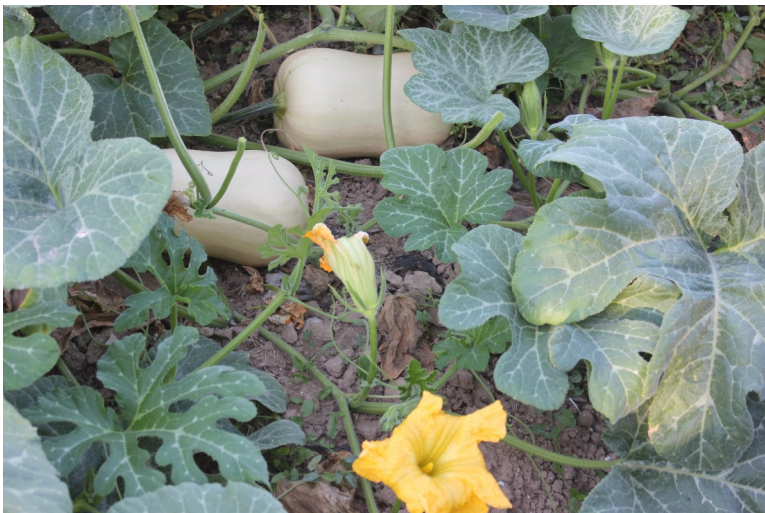

Calabazas de invierno

También es un amante de los olivos, y en cualquier rincón de sus parcelas puede verse algún ejemplar de variedad que él mismo ha rescatado.

Desde estas páginas le agradecemos su inestimable colaboración, porque con su aportación y experiencia hemos logrado comprender un poco mejor este fascinante y atractivo mundo de la Horticultura.

Vicente Carlos Alvira

HUMOR

En una investigación de la policía:

El agente: ¿Se sabe cómo murió la víctima?

El testigo: Electrocutado.
Era un hombre de costumbres caras.



En un bautizo:

El cura: ¿Qué nombre le va a poner a la niña?

La mamá: MARI LUZ

El cura: ¿Pero Ud. sabe a qué precio está el megawatio/hora?

La mamá: Bueno, pues póngale MARI SOL

TANTA ALARMA PARA QUE NO TE ROBEN,
Y ENTRAN POR AQUÍ...!!!



-Papá, ¿papá, que es aquel globo que vuela tan alto?

-Hijo mío, es el MWh que está por las nubes.

¿CUÁNTOS HAY?

Es un tipo de actividad de entretenimiento que, aunque en algunos casos puede llegar a resolverse matemáticamente, requiere de gran capacidad para observar y para ampliar las perspectivas iniciales ante una situación.

Se presentan una serie de figuras que, a su vez, incluyen múltiples figuras de una misma forma geométrica. Partiendo de la pregunta sobre qué cantidad hay de las figuras en cuestión, pretende despertarse la curiosidad sobre cuál será la respuesta correcta. En cualquier caso, aunque existe dicha respuesta final, el objetivo principal no es dar con ella, sino potenciar la perseverancia para no quedarse con lo que, de entrada, parece más evidente.

¿Cuántos cuadrados hay en esta figura?

Habilidades ejercitadas:

- Atención.
- Concentración.
- Capacidad visuoperceptiva.
- Planificación.
- Flexibilidad de pensamiento.
- Perseverancia.
- Paciencia.

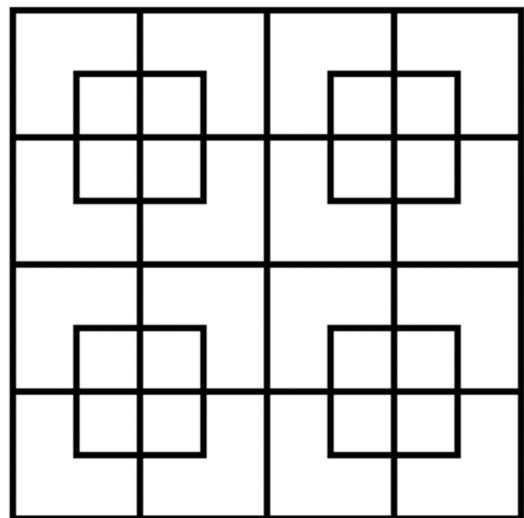

Soluciones al número anterior:

EJERCICIO 2:

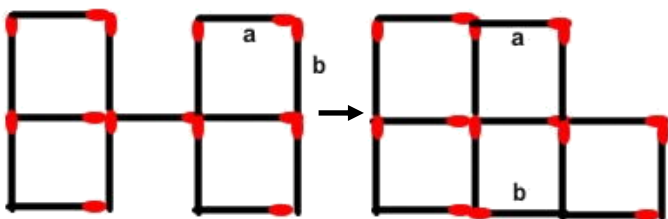

EJERCICIO 1:

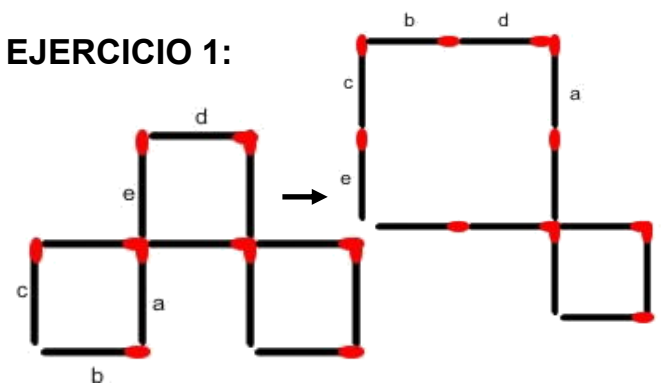

Recordamos el Teléfono del Mayor, que atiende y canaliza las demandas de las personas mayores de Aragón

SERVICIO DE ATENCIÓN TELEFÓNICA A PERSONAS MAYORES

RECUERDA ...

900 25 26 26

... tu tranquilidad es nuestra meta

Atención inmediata • Información • Apoyo emocional
365 días al año • Servicio gratuito







GOBIERNO DE ARAGON

HABLAMOS DE...

VIAJE DE JEFF BEZOS AL ESPACIO

La carrera espacial comenzó en 1995, los protagonistas fueron EEUU y la Unión Soviética, ahora los protagonistas son ricos y famosos que nos devuelven el interés por el espacio a las noticias.

Jeff Bezos fundador de AMAZON realizó un viaje de 11 minutos el pasado 21 de julio, a bordo de su nave New Shephard. Le acompañó su hermano Mark, Wally Funk de 82 años, pionera de la carrera espacial, que pasó las 6 últimas décadas intentando llegar al espacio y se entrenó para ser astronauta en los años 60, pero no la tomaron en cuenta, y Oliver Daemon estudiante de 18 años. Ellos viajaban en una cápsula de amplios ventanales que posibilitaban unas vistas espectaculares de la Tierra, dicha cápsula fue construida en la empresa de Bezos "Blue Origin", pensada para un posible turismo espacial.

La nave despegó a la 13,12 GTM desde un centro privado de Texas, a los dos minutos de partir, la cápsula se separó del cohete y continuó ascendiendo hacia la línea Kármán (es la frontera que marca el final de la atmósfera y el inicio del espacio exterior, a unos 100 Km. de altura sobre el nivel del mar, llegando a 106 Km. de altura.



El viaje superó sus expectativas según sus ocupantes. Se llegó a 3.700Km./h y disfrutaron de 4 minutos de ingravidez. New Shephard es un cohete reutilizable, diseñado para llevar pasajeros al espacio, mide 18 m. es impulsado por un motor que luego se reactiva para un aterrizaje controlado. La cápsula se separa del cohete a 76 kms de altura. y el cohete desciende y aterriza a unos 3 km. de la plataforma de lanzamiento, unos frenos de aire reducen la velocidad a la mitad en el descenso. La cápsula continúa hasta 106 Km. de altura y utilizará 3 paracaídas para aterrizar.

Virgin Galactic y Blue Origin están listos para repetir los viajes al espacio. La primera firma informó que sus boletos tendrán un costo aproximado de 250.000\$. Los aspirantes, además de disponer de esta cantidad deberán someterse a un entrenamiento que dura 5 días y también es preciso contar con un buen estado físico.

Rosa Sanz